Estrattori d'aria serie EM - ET

EM - ET air exhaust devices



Atisa Aero-Termica Italiana S.p.A.

I dati contenuti nel presente catalogo possono essere cambiati senza obbligo di preavviso.

All specifications are subject to change without notice.



Fan Coils



RINA

*Dal 1932 è garanzia di **esperienza**,
sicurezza, **affidabilità** e **qualità**.*

Fondata nel 1932 a Milano, **Atisa Aero-Termica Italiana S.p.A.** è oggi tra le più importanti Società produttrici di unità per il riscaldamento e il condizionamento dell'aria.

Il nome **Atisa** è indissolubilmente legato alla ricerca costante di soluzioni innovative e modularmente flessibili come richiesto da un mercato estremamente ampio come tipologia impiantistica e che sempre più spesso coniuga gli alti standard qualitativi a prezzi misurati. Le apparecchiature **ATISA** sono installate in uffici, industrie, alberghi, scuole, ospedali, edilizia residenziale ed a bordo di navi.

Dopo quasi ottant'anni di ininterrotta presenza sul mercato, l'integrità delle risorse umane che caratterizzano la realtà Atisa è una garanzia di costante esperienza che consente un'efficiente crescita del prodotto.

La professionalità acquisita sul campo permette di sviluppare sempre nuove soluzioni a fronte della tecnologia futura. I progetti dello staff Tecnico vengono realizzati in officina da personale qualificato e formato in sede. L'ufficio commerciale supporta una capillare rete di vendita che opera sia sul territorio nazionale che estero.

Ai fini di soddisfare le esigenze del mercato, Atisa opera con un sistema di qualità aziendale conforme ai requisiti della norma **ISO 9001:2008**

Il sistema qualità è reso operante in tutti i settori aziendali da un manuale di Garanzia di Qualità.

Atisa è fra le prime società del settore ad aver allestito al proprio interno una speciale camera riverberante di precisione di 240 m³, conforme alla norma ISO 3741, certificata il 05/05/1993 dall'Istituto Elettrotecnico Nazionale Galileo Ferraris per poter rilevare i livelli di potenza sonora emessi dai propri apparecchi. È inoltre allestita una camera calorimetrica per prove e rilievi di emissioni termiche sia in raffreddamento che in riscaldamento.

Punto di forza di Atisa è quello di poter fornire la progettazione di soluzioni efficaci e convenienti per ciascun impianto, con la massima disponibilità dei propri settori di ingegneria, ricerca e collaudo. Per completare il servizio al cliente, vengono effettuati a richiesta, nei laboratori aziendali, rilievi e prestazioni aeruliche, emissioni termiche, rumorosità aerea, strutturale, vibrazioni autoindotte.

Sicurezza, affidabilità e design sono i requisiti fondamentali delle apparecchiature Atisa.

Sicurezza per garantire il funzionamento in conformità alle normative di riferimento.

Affidabilità per durare nel tempo limitando al minimo gli interventi di manutenzione.

Design per ottimizzare sempre gli spazi e le funzioni e creare, dove necessario, forme di piacevole impatto.

Scegliere Atisa oggi significa saper scegliere un partner esperto, affidabile e riconosciuto nel settore.

Atisa Aero-Termica-Italiana S.p.A. was established in 1932 in Milan and is one of the most important international Companies manufacturer of units in the air conditioning field.

The name of **Atisa** is strictly connected to the constant research of innovations and flexible solutions in order to satisfy a wide market as plant typology that often requires high quality standards with low prices. **Atisa** units are installed in offices, industries, hotels, schools, hospitals, residential units and on board of ships.

With about eighty years of uninterrupted presence on the market, ATISA is a constant guarantee of experience and real communication allowing an efficient evolution of the product.

The professionalism acquired on the field allows to develop new solutions in prevision of the future technology. The projects of the technical staff are realized in the workshop by qualified workers formed in the main office. The commercial department supports a capillary sales net operating on the national and international territory

In order to satisfy the market necessities Atisa is operating with a quality system according to **ISO 9001:2008** rules.

The quality system is operating in the Company departments with a Quality Assurance Book.

Atisa is one of the first Companies in the air conditioning field to have built inside its own factory a special 240 m³ reverberation room according to ISO 3741 rules, certified on 05/05/1993 from ISTITUTO ELETTROTECNICO NAZIONALE GALILEO FERRARIS in order to measure and certificate the sound power levels of its own products. Atisa has also built a thermal room for testing and measuring thermal emissions either for the cooling or the heating capacity of its products.

Atisa is in the position to supply the design of solutions with the maximum availability of its own engineering, research and test department. In order to complete the service to the customer, the machineries are tested and guaranteed also with the execution, if requested, of reliefs effected inside the Company's Laboratories, regarding air flow and static head performances, thermal emission, and air structural noise, self-induced vibrations.

Safety, reliability and design are the main characteristics of Atisa machineries.

Safety: to guarantee operations in conformity with the standards.

Reliability to continue in the time limiting at the maintenance minimum .

Design: to optimize the spaces and the functions and to create, where necessary, pleasant shapes.

To prefer Atisa means to be in the position to select an expert partner, acknowledged in the field.

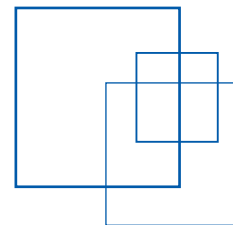

1 - Generalità	Pag. 4	<i>1 - General features</i>	<i>Pag. 4</i>
2 - Identificazione	Pag. 4	<i>2 - Identification codes</i>	<i>Pag. 4</i>
3 - Versioni	Pag. 5	<i>3 - Versions</i>	<i>Pag. 5</i>
4 - Caratteristiche costruttive	Pag. 6	<i>4 - Main features</i>	<i>Pag. 6</i>
5 - Prestazioni	Pag. 7	<i>5 - Performances</i>	<i>Pag. 7</i>
6 - Dimensioni di ingombro degli estrattori	Pag. 10	<i>6 - Air exhaust device dimensions</i>	<i>Pag. 10</i>
7 - Dimensioni di ingombro accessori	Pag. 12	<i>7 - Accessory's dimensions</i>	<i>Pag. 12</i>
7.1) Cappello parapioggia	Pag. 12	<i>7.1) Rain proof cover</i>	<i>Pag. 12</i>
7.2) Tronchetto di espulsione	Pag. 12	<i>7.2) Air discharge trunk</i>	<i>Pag. 12</i>
7.3) Basamento	Pag. 12	<i>7.3) Support baseplate</i>	<i>Pag. 12</i>
8 - Accessori	Pag. 13	<i>8 - Accessories</i>	<i>Pag. 13</i>

GENERALITÀ

GENERAL FEATURES

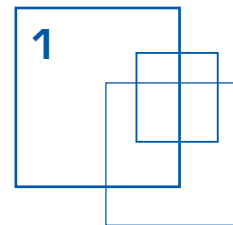

Questa serie di estrattori d'aria prodotta da ATISA, è caratterizzata da elevate prestazioni e da una bassa emissione sonora.

ATISA air exhaust devices, is characterized by high performances and low sound level.

Tutti i materiali ed i componenti impiegati per la costruzione, sono di prima scelta e di elevata qualità.

Materials and components used for the manufacture of the products are of high quality class.

IDENTIFICAZIONE

IDENTIFICATION CODES

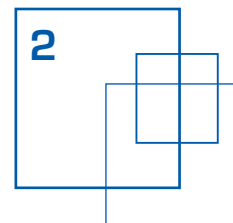

Gli estrattori serie EM - ET, sono identificabili tramite la seguente sigla alfa/numerica:

EM - ET air exhaust devices, are identified by means of the following alpha/numeric code:

aa - xxx - HD

aa - xxx - HD

dove:

where:

aa: serie dell'estrattore
EM con motore monofase
ET con motore trifase

aa: air exhaust device serie
EM single phase motor
ET 3 phase motor

xxx: grandezza dell'estrattore

xxx: air exhaust device size

H: versione ad alta pressione

H: high pressure version

D: versione con motore a doppia polarità

D: double polarity motor version

esempio:

example:

ET 15 HD

ET 15 HD

ET: estrattore con motore trifase

ET: 3 phases motor

15: grandezza dell'estrattore

15: air exhaust device size

H: versione ad alta pressione

H: high pressure version

D: versione con motore a doppia polarità

D: double polarity motor version

VERSIONI VERSIONS

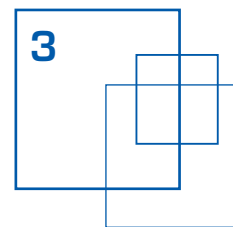

Gli estrattori d'aria serie EM-ET **non** sono adatti per il funzionamento a bocca libera ma devono essere connessi ad un circuito che abbia una caduta di pressione equivalente alla pressione statica utile.

EM-ET exhaust devices have to work connected to a duct system having a pressure drop equal to the useful static pressure.

VERSIONI OTTENIBILI CON LA ROTAZIONE DELL'INTERO APPARECCHIO - OBTAINABLE VERSIONS BY ROTATION OF THE COMPLETE UNIT

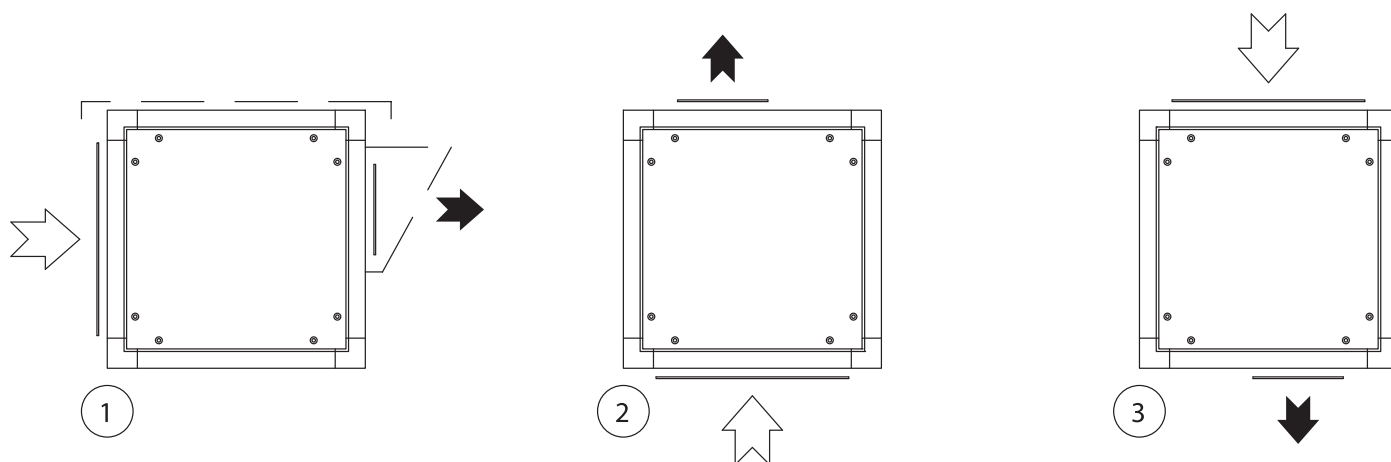

VERSIONI OTTENIBILI SU RICHIESTA - OBTAINABLE VERSIONS ON DEMAND

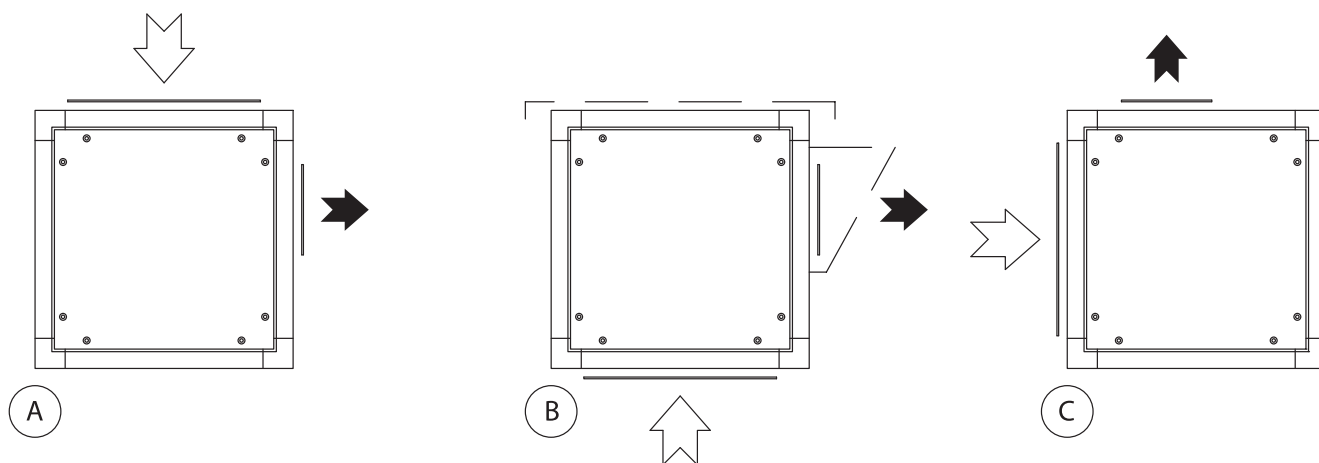

CARATTERISTICHE COSTRUTTIVE

MAIN FEATURES

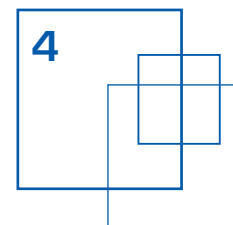

Involucro

In profilati estrusi di alluminio e pannelli di tamponamento in lamiera zincata internamente rivestiti con materassino sintetico fo- noassorbente ed autoestinguente in poliuretano a cellule aperte.

“Versione EM”

• VENTILATORE CENTRIFUGO

a doppia aspirazione con girante a pale avanti contenuta in coclea di acciaio zincato staticamente e dinamicamente equilibrata, direttamente collegata all'albero motore.

• MOTORE ELETTRICO

monofase di tipo aperto per tensione V 230/50 Hz con condensatore sempre inserito ed isolamento in classe B.

“Versione ET”

• VENTILATORE CENTRIFUGO

a doppia aspirazione con girante a pale avanti contenuta in coclea di acciaio zincato staticamente e dinamicamente equilibrata, montata su albero in acciaio supportato da cuscinetti autolubrificanti.

• MOTORE ELETTRICO

trifase serie UNEL MEC in forma B3 per tensione V 400/50 Hz in protez. IP 55, isolamento in classe B, montato a zaino sulle grandezze 10-15, su slitta tendicinghia nelle grandezze 20÷200.

• TRASMISSIONE con cinghie e pulegge trapezoidali di cui la motrice a passo variabile.

Sono disponibili nelle seguenti configurazioni:

ET standard

ET - H con alta pressione statica

ET - D con motore a doppia polarità (4/6 poli)

ET - HD con motore a doppia polarità (4/6 poli) ed alta pressione statica

Casing

Made of aluminium extruded profiles and plugging panels made of galvanized steel sheet, internally coated with sound and fire proof synthetic mat.

“EM” Model

• DOUBLE INLET CENTRIFUGAL FAN

with forward blades impeller contained into a galvanized steel sheet shell statically and dynamically balanced, directly connected to the motor's shaft.

• ELECTRIC MOTOR

open type V 230/50 Hz single phase, with permanent condenser - Class B insulation.

“ET” Model

• DOUBLE INLET CENTRIFUGAL FAN

with forward blades impeller contained into a galvanized steel sheet shell statically and dynamically balanced, fitted on a steel shaft supported by self-lubrication bearings.

• ELECTRIC MOTOR

3 phase UNEL MEC B3 serie - V 400/50 Hz - IP 55 protection - Class B insulation-backpack supported for sizes 10-15 and fitted on motor's slide for sizes 20÷200.

• BELT DRIVE and trapezoidal pulley - variable pitch driven pulley.

They are available in the following versions:

ET standard

ET - H high static pressure

ET - D double polarity motors (4/6 poles)

ET - HD double polarity motors (4/6 poles) and high static pressure

PRESTAZIONI

PERFORMANCES

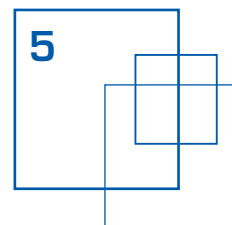

PRESTAZIONI ESTRATTORI MONOFASE SERIE EM - EM SINGLE PHASE EXHAUST DEVICE PERFORMANCES

Modello <i>Model</i>	Q. aria nominale <i>Nomin Air Flow</i>	Pressione Statica <i>Static pressure</i>	Motore elettrico <i>Electric motor</i>	Potenza Sonora <i>Sound Power Level</i>	Pressione Sonora <i>Sound Pressure Level</i>
	m³/h	Pa		Lw [dB (A)]	Lp [dB (A)]
EM 4	400	60	37W 0,34A 4P V230/1/50Hz	58	40,5
EM 8	800	80	72W 0,70A 6P V230/1/50Hz	66	48,5
EM 12	1250	60	72W 0,70A 6P V230/1/50Hz	70	52,5
EM 18	2000	100	122W 2,0A 6P V230/1/50Hz	74	56,5
EM 25	2500	130	245W 2,3A 6P V230/1/50Hz	76	58,5
EM 35	3500	260	550W 6,1A 4P V230/1/50Hz	83	65,5

Lp = Livello di pressione sonora in campo libero misurato alla distanza di 3 metri dall'estrattore con bocche di mandata e aspirazione incondottate.

Lp = Sound pressure level in free field measured at 3 mt distance from the air exhaust device with ducted inlet and outlet.

PRESTAZIONI

PERFORMANCES

PRESTAZIONI ESTRATTORI SERIE **ET** (MOTORI 4 POLI-TRIFASE) VERSIONI STANDARD E ALTA PRESSIONE (**H**)
ET 3 PHASE AIR EXHAUST DEVICE PERFORMANCES (4 POLES - 3 PHASE MOTOR) STANDARD AND HIGH PRESSURE (H) VERSIONS

Modello Model	Q. aria nominale Nominal Air Flow m³/h	Pressione Statica Static pressure Pa	Giri Ventilatore Fan speed r.p.m.	Motore 4P V400/3/50 Hz Motor 4P V400/3/50 HZ			Potenza Sonora Sound Power Level Lw [dB (A)]	Pressione Sonora Sound Pressure Level Lp [dB (A)]
				Size	kW inst	kW abs		
ET 10	1.000	170	1140	C 63	018	0,09	73	55,5
		120	1010			0,07		
		80	890			0,05		
ET 10 H	1.000	220	1280	C 63	0,18	0,12	75	57,5
		160	1140			0,09		
		110	990			0,07		
ET 15	1.500	150	1200	C 63	0,18	0,15	76	58,5
		90	1070			0,11		
		60	940			0,10		
ET 15 H	1.500	240	1450	C 71	0,25	0,21	79	61,5
		200	1290			0,19		
		140	1130			0,16		
ET 20	2.000	140	870	C 63	0,18	0,14	72	54,5
		10	770			0,12		
		80	670			0,10		
ET 20 H	2.000	200	1020	C 71	0,25	0,20	74	58,5
		160	910			0,17		
		130	790			0,16		
ET 25	2.500	140	920	C 71	0,25	0,21	75	57,5
		90	815			0,18		
		60	715			0,15		
ET 25 H	2.500	230	1110	C 71	0,37	0,30	77	59,5
		200	1000			0,28		
		160	890			0,23		
ET 30	3.000	180	820	C 71	0,37	0,30	76	56,5
		130	740			0,24		
		110	660			0,22		
ET 30 H	3.000	280	1070	C 80	0,55	0,43	79	61,5
		230	960			0,37		
		180	860			0,30		
ET 40	4.000	140	885	C 80	0,75	0,44	80	62,5
		90	805			0,43		
		70	720			0,37		
ET 40 H	4.000	260	1065	C 80	0,75	0,62	82	64,5
		200	965			0,53		
		110	865			0,41		
ET 50	5.000	190	740	C 80	0,75	0,56	80	62,5
		130	670			0,48		
		60	600			0,39		
ET 50 H	5.000	250	830	C 80	0,75	0,64	81	63,5
		190	755			0,54		
		130	675			0,44		
ET 60	6.000	200	785	C 90	1,10	0,83	84	66,5
		160	740			0,77		
		130	695			0,71		
ET 60 H	6.000	270	890	C 90	1,10	0,91	85	67,5
		240	840			0,84		
		200	790			0,80		
ET 80	8.000	180	595	C 90	1,10	0,84	78	60,5
		140	560			0,74		
		80	525			0,66		
ET 80 H	8.000	300	745	C 90	1,50	1,21	80	62,5
		260	700			1,08		
		210	655			0,99		
ET 100	10.000	250	685	C 90	1,50	1,22	63	65,5
		200	640			1,25		
		150	590			1,09		
ET 100 H	10.000	330	805	C 100	2,20	1,81	85	67,5
		280	750			1,59		
		230	695			1,46		
ET 120	12.500	290	645	C 100	3,00	2,00	84	66,5
		230	595			1,81		
		180	540			1,55		
ET 150	15.000	250	670	C 112	4,00	2,56	87	69,5
		200	612			2,28		
		150	552			1,96		
ET 170	17.000	280	730	C 132	5,50	3,47	90	72,5
		210	660			3,18		
		150	600			2,77		
ET 200	20.000	280	775	C 132	7,50	4,80	92	74,5
		220	700			4,18		
		180	633			3,47		

Lp = Livello di pressione sonora in campo libero misurato alla distanza di 3 metri dall'estrattore con bocche di mandata e aspirazione incondottate.

Lp = Sound pressure level in free field measured at 3 mt distance from the air exhaust device with ducted inlet and outlet.

PRESTAZIONI

PERFORMANCES

PRESTAZIONI ESTRATTORI SERIE **ET** (MOTORI 4/6 POLI-TRIFASE) VERSIONI STANDARD E ALTA PRESSIONE (**H**)
ET 3 PHASE AIR EXHAUST DEVICE PERFORMANCES (4/6 POLE - 3 PHASE MOTOR) STANDARD AND HIGH PRESSURE (H) VERSIONS

Modello Model	Q. aria nominale Nominal Air Flow	Pressione Statica Static pressure	Giri Ventilatore Fan speed	Motore 4P V400/3/50 Hz Motor 4P V400/3/50 Hz			Potenza Sonora Sound Power Level	Pressione Sonora Sound Pressure Level
				Size	kW inst	kW abs		
	m³/h	Pa	r.p.m.				Lw [dB (A)]	Lp [dB (A)]
ET 10 D	667	70	760	C 71	0,15/0,08	0,03	65	47,5
		50	673			0,02		
		40	593			0,02		
ET 10 HD	667	90	853	C 71	0,15/0,08	0,04	66	48,5
		70	760			0,03		
		50	660			0,02		
ET 15 D	1.000	65	800	C 71	0,15/0,08	0,05	68	50,5
		40	713			0,04		
		30	627			0,03		
ET 15 HD	1.000	105	967	C 71	0,26/0,09	0,07	71	53,5
		65	860			0,06		
		40	753			0,05		
ET 20 D	1.333	40	580	C 71	0,15/0,08	0,05	65	47,5
		60	513			0,04		
		35	447			0,03		
ET 20 HD	1.333	90	680	C 71	0,26/0,09	0,07	66	48,5
		70	607			0,06		
		40	527			0,05		
ET 25 D	1.667	140	613	C 71	0,26/0,09	0,07	68	50,5
		90	543			0,06		
		60	477			0,05		
ET 25 HD	1.673	100	743	C 80	0,37/0,12	0,10	69	51,5
		85	669			0,09		
		60	596			0,08		
ET 30 D	2.007	80	549	C 80	0,37/0,12	0,10	69	51,5
		60	495			0,08		
		40	442			0,07		
ET 30 HD	2.000	125	713	C 80	0,55/0,18	0,12	70	52,5
		100	640			0,12		
		80	573			0,10		
ET 40	2.667	75	590	C 90	0,80/0,28	0,15	72	54,5
		40	537			0,14		
		30	480			0,12		
ET 40 HD	2.667	115	710	C 90	0,80/0,28	0,21	73	55,5
		90	643			0,18		
		55	577			0,14		
ET 50 D	3.333	85	493	C 90	0,80/0,28	0,19	71	53,5
		55	447			0,16		
		45	400			0,13		
ET 50 HD	3.333	110	553	C 90	0,80/0,28	0,21	72	54,5
		85	503			0,18		
		60	450			0,15		
ET 60 D	4.014	90	525	C 90	1,10/0,37	0,27	74	56,5
		75	495			0,25		
		55	465			0,24		
ET 60 HD	4.014	270	595	C 90	1,10/0,37	0,30	75	57,5
		240	562			0,28		
		200	529			0,26		
ET 80 D	5.352	160	398	C 90	1,10/0,37	0,28	70	52,5
		140	375			0,24		
		80	351			0,22		
ET 80 HD	5.352	135	498	C 100	1,70/0,60	0,40	72	54,5
		115	468			0,36		
		95	438			0,33		
ET 100 D	6.690	110	458	C 100	1,70/0,60	0,40	73	55,5
		65	428			0,41		
		60	395			0,36		
ET 100 HD	6.690	330	539	C 100	2,20/0,75	0,60	75	57,5
		280	502			0,53		
		230	465			0,48		
ET 120 D	8.363	290	432	C 112	3,00/0,90	0,66	76	58,5
		230	398			0,60		
		180	361			0,51		
ET 150 D	10.035	110	448	C 132	4,20/1,40	0,85	78	60,5
		90	409			0,75		
		65	369			0,65		
ET 170 D	11.372	280	488	C 132	5,90/2,00	1,15	80	62,5
		210	442			1,05		
		150	401			0,92		
ET 200 D	13.379	130	518	C 160	7,50/2,50	1,59	82	64,5
		100	468			1,38		
		80	423			1,15		

Lp = Livello di pressione sonora in campo libero misurato alla distanza di 3 metri dall'estrattore con bocche di mandata e aspirazione incondottate.

Nota: Le prestazioni sono riferite a 6 poli (per prestazioni a 4 poli ved. pag. 8).

Lp = Sound pressure level in free field measured at 3 mt distance from the air exhaust device with ducted inlet and outlet.

Note: Above performances are referred to 6 pole (4 pole performances are indicated at page 8).

DIMENSIONI DI INGOMBRO DEGLI ESTRATTORI

AIR EXHAUST DEVICE DIMENSIONS

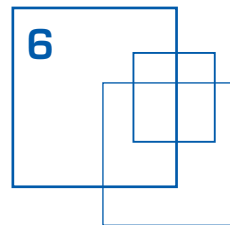

DIMENSIONI DI INGOMBRO ESTRATTORI SERIE **EM**

EM AIR EXHAUST DEVICE DIMENSION

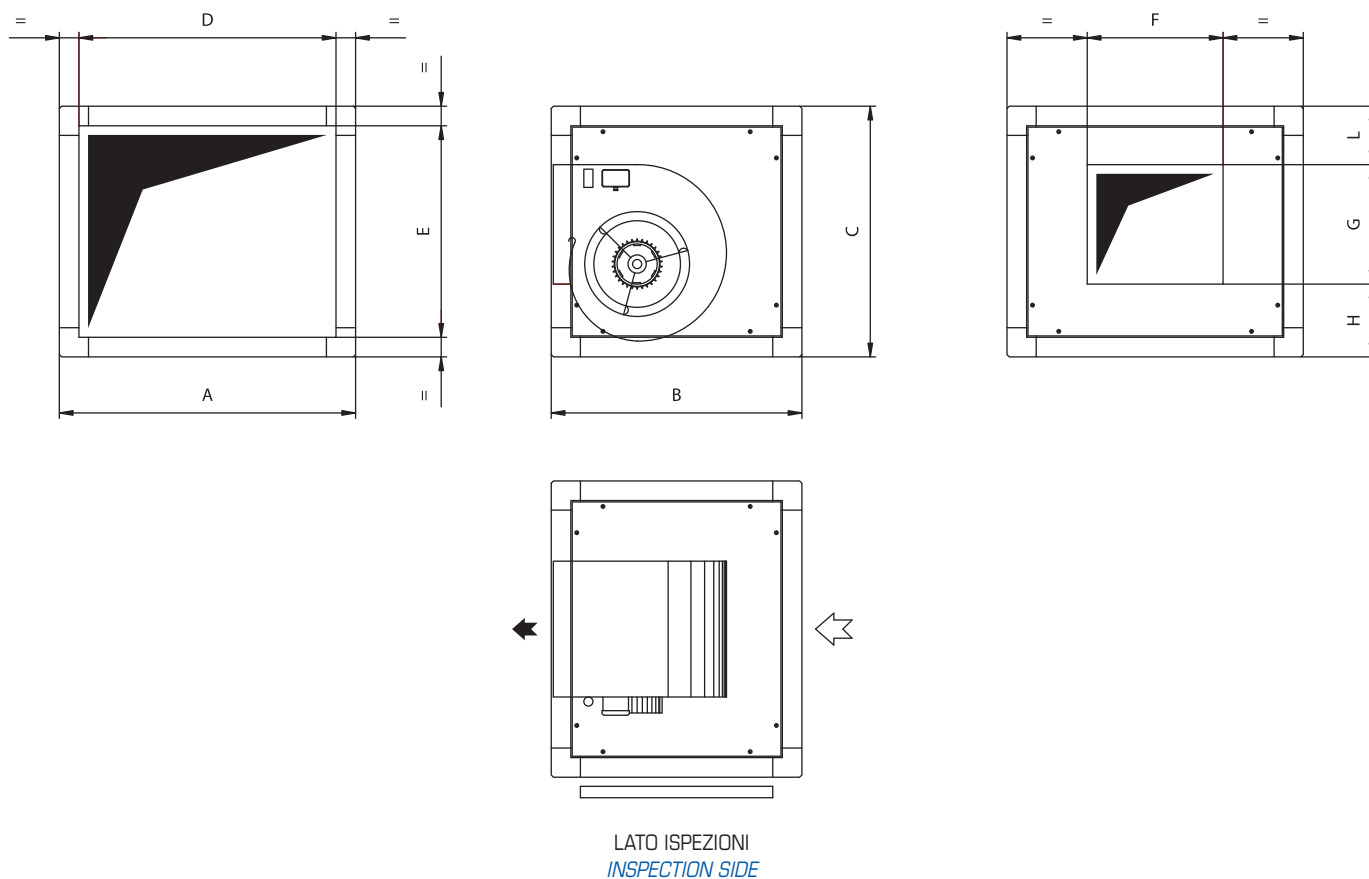

EM	04	08	12	18	25	35
A	500	500	500	600	650	650
B	300	400	400	500	550	550
C	300	400	400	500	550	550
D	460	460	460	514	564	564
E	260	360	360	414	464	464
F	255	170	235	230	295	295
G	100	210	210	260	260	260
H	135	143	143	160	160	160
L	65	47	47	80	130	130
Kg	12	22	22	36	40	40

DIMENSIONI DI INGOMBRO DEGLI ESTRATTORI

AIR EXHAUST DEVICE DIMENSIONS

DIMENSIONI DI INGOMBRO ESTRATTORI SERIE **ET**

ET AIR EXHAUST DEVICE DIMENSION

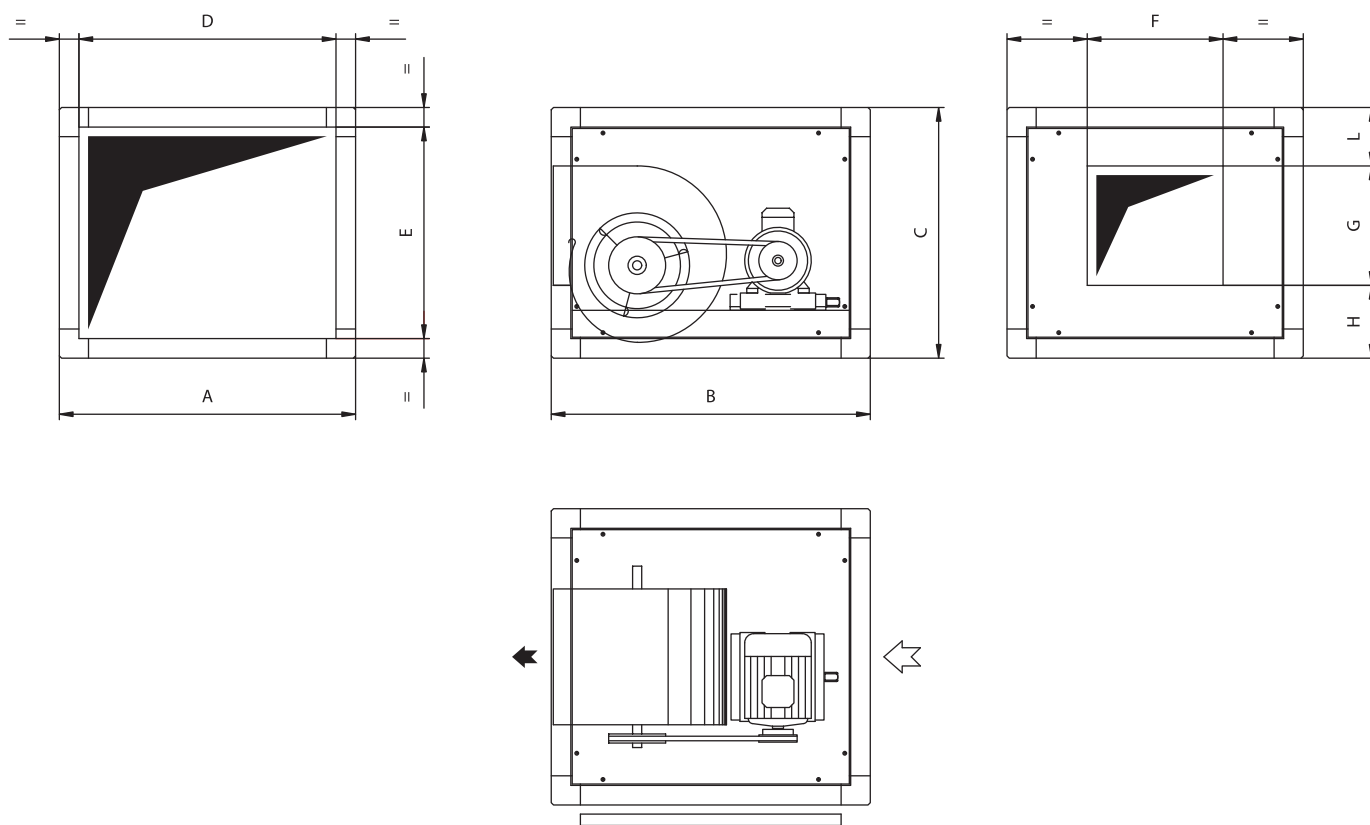

LATO ISPEZIONI
INSPECTION SIDE

ET	10 - 15 10H - 15H	20 - 25 20H - 25H	30 - 40 30H - 40H	50 - 60 50H - 60H	80 - 100 80H - 100H	120	150	170	200
A	550	650	750	850	950	1100	1100	1100	1100
B	550	650	750	850	950	1100	1100	1100	1100
C	450	500	550	650	750	900	900	900	900
D	510	564	664	764	864	1014	1014	1014	1014
E	410	414	464	564	664	814	814	814	814
F	235	295	325	397	472	555	555	555	555
G	210	260	286	335	405	472	472	472	472
H	143	160	193	232	245	332	332	332	332
L	97	80	71	83	100	94	94	94	94
Kg	30	48	65	80	110	160	170	175	195

DIMENSIONI DI INGOMBRO ACCESSORI

ACCESSORY'S DIMENSIONS

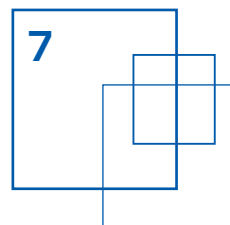

7.1) CAPPELLO PARAPIOGGIA

RAIN PROOF COVER

EM	04	08	12	18	25	35
A	30	30	30	50	50	50

ET	10 - 15 10H - 15H	20 - 25 20H - 25H	30 - 40 30H - 40H	50 - 60 50H - 60H	80 - 100 80H - 100H	120 - 150 170 - 200
A	30	50	50	50	50	50

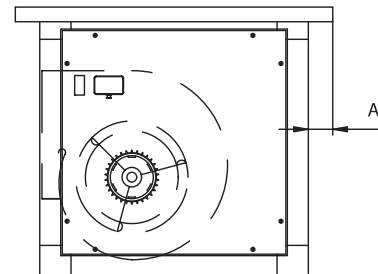

7.2) TRONCHETTO DI ESPULSIONE

AIR DISCHARGE TRUNK

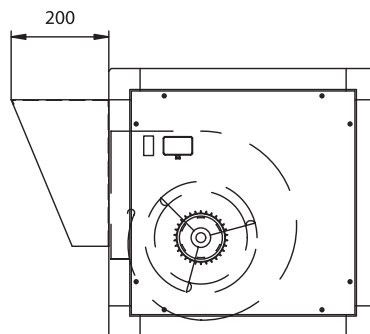

7.3) BASAMENTO

SUPPORT BASEPLATE

EM	04	08	12	18	25	35
A	440	440	440	540	590	590
B	270	370	370	460	510	510
C	60	60	60	80	80	80
D	30	30	30	40	40	40

ET	10 - 15 10H - 15H	20 - 25 20H - 25H	30 - 40 30H - 40H	50 - 60 50H - 60H	80 - 100 80H - 100H	120 - 150 170 - 200
A	490	590	690	790	890	1040
B	520	610	710	810	910	1060
C	60	80	80	80	80	80
D	30	40	40	40	40	40

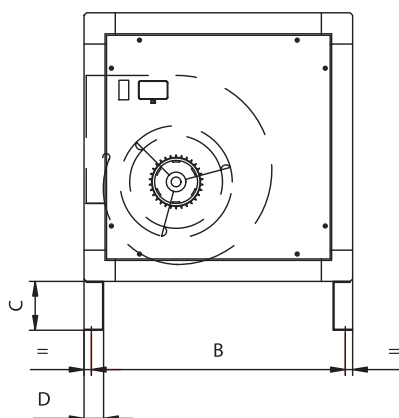
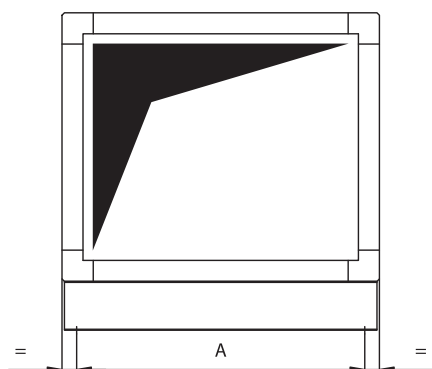

ACCESSORI

ACCESSORIES

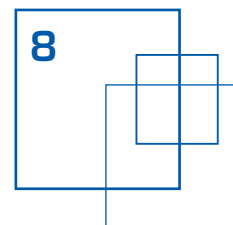

RP

Cappello parapioggia realizzato in lamiera zincata.

RP

Rain proof cover realized in galvanized steel sheet.

DT

Tronchetto di espulsione realizzato in lamiera zincata..

DT

Air discharge trunk realized in galvanized steel sheet.

CB

Basamento costituito da n° 2 longheroni a C, realizzato in lamiera zincata.

CB

2 C supports as baseplate, realized in galvanized steel sheet.

Sw

Pannelli sandwich con interposto poliuretano espanso (densità 40 kg/mc) realizzati in lamiera zincata.

Sw

Sandwich panels with polyurethane internal insulation (40 kg/mc density) realized in galvanized steel sheet.

NOTE
NOTES

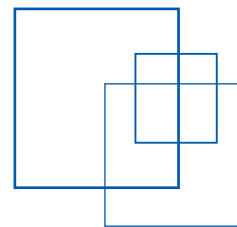

NOTE
NOTES

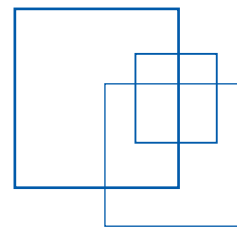

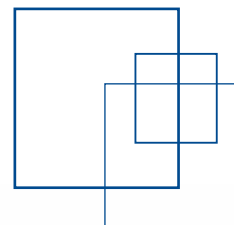

RINA
www.rina.org

CISQ is a member of



www.iqnet-certification.com

CERTIFICATO N. 116/94/S
CERTIFICATE No.

SI CERTIFICA CHE IL SISTEMA DI GESTIONE PER LA QUALITÀ DI
IT IS HEREBY CERTIFIED THAT THE QUALITY MANAGEMENT SYSTEM OF

ATISA AERO-TERMICA ITALIANA S.p.a.

VIA F. GALLINA, 51 20010 BAREGGIO (MI) ITALIA

NELLE SEGUENTI UNITÀ OPERATIVE / IN THE FOLLOWING OPERATIONAL UNITS

VIA F. GALLINA, 51 20010 BAREGGIO (MI) ITALIA
VIA DE MARINI, 1 16149 GENOVA (GE) ITALIA E CANTIERI OPERATIVI

È CONFORME ALLA NORMA / IS IN COMPLIANCE WITH THE STANDARD
ISO 9001:2008

PER I SEGUENTI CAMPI DI ATTIVITÀ / FOR THE FOLLOWING FIELD(S) OF ACTIVITIES

PROGETTAZIONE, COSTRUZIONE, INSTALLAZIONE, ASSISTENZA E VENDITA DI IMPIANTI, APPARECCHIATURE E COMPONENTI PER IL CONDIZIONAMENTO, LA VENTILAZIONE ED IL RISCALDAMENTO DELL'ARIA PER APPLICAZIONE NEI SETTORI CIVILE, INDUSTRIALE E NAVALE

DESIGN, CONSTRUCTION, INSTALLATION, SERVICING AND SALE OF PLANTS, UNITS AND COMPONENTS FOR HEATING, VENTILATION AND AIR-CONDITIONING FOR INDUSTRIAL, CIVIL AND NAVAL APPLICATIONS

La validità del presente certificato è subordinata a sorveglianza periodica annuale / semestrale ed al riesame completo del sistema di gestione con periodicità triennale

The validity of this certificate is dependent on an annual / six monthly audit and on a complete review, every three years, of the management system

L'uso e la validità del presente certificato sono soggetti al rispetto del documento RINA: Regolamento per la Certificazione di Sistemi di Gestione per la Qualità

The use and validity of this certificate are subject to compliance with the RINA document : Rules for the certification of Quality Management Systems

Prima emissione First Issue	18.07.1994
Emissione corrente Current Issue	10.11.2010
Data scadenza Expiry Date	31.10.2012

Dott. Roberto Cavanna
(Direttore della Divisione Certificazione)

RINA Services S.p.A.
Via Corsica 12 - 16128 Genova Italy



SGO N° 002A - SGA N° 002D
PRD N° 002B - PRS N° 066C
SCR N° 003F - SSI N° 001G

Membro degli Accordi di Mutuo
Riconoscimento EA e IAF
Signatory of EA and IAF Mutual
Recognition Agreements

IQNet, the association of the world's first class certification bodies, is the largest provider of management System Certification in the world. IQNet is composed of more than 30 bodies and counts over 150 subsidiaries all over the globe.

Per informazioni sulla validità del certificato, visitare il sito www.rina.org

For information concerning validity of the certificate, you can visit the site www.rina.org

EA:18

Riferirsi al Manuale della Qualità per i dettagli delle esclusioni ai requisiti della norma

Reference is to be made to the Quality Manual for details regarding the exemptions from the requirements of the standard

CISQ è la Federazione Italiana di Organismi di Certificazione dei sistemi di gestione aziendale

CISQ is the Italian Federation of management system Certification Bodies



www.cisq.com



Atisa Aero-Termica Italiana S.p.A.

20010 Bareggio (MI) - Via F. Gallina, 51 - Tel. 0039 0290313.1 - Fax 0039 0290361279

16149 Genova - Via De Marini, 1 - Tel. 0039 010640281 - Fax 0039 0106424950

Company qualified ISO 9001:2008 - info@atisa.it - www.atisa.it

Iscritta presso il Registro Imprese di Milano N. 166298 - P. IVA: 00863300158

REA Milano N. 928822 - Capitale sociale € 2.000.000,00 interamente versato